

NÁVOD - Spínač IR na mávnutí typ G (k zafrézování)

Určení a funkce

IR spínač slouží k bezkontaktnímu spínání LED osvětlovacích sestav malého výkonu na principu odrazu paprsku infračerveného záření. Spínač detekuje přítomnost překážky, např. dlaně ruky, před detekčními LED diodami. Je-li světlo vypnuto, mávnutím ruky před spínačem je zapnete. Je-li světlo zapnuto, mávnutím ruky před spínačem je vypnete.

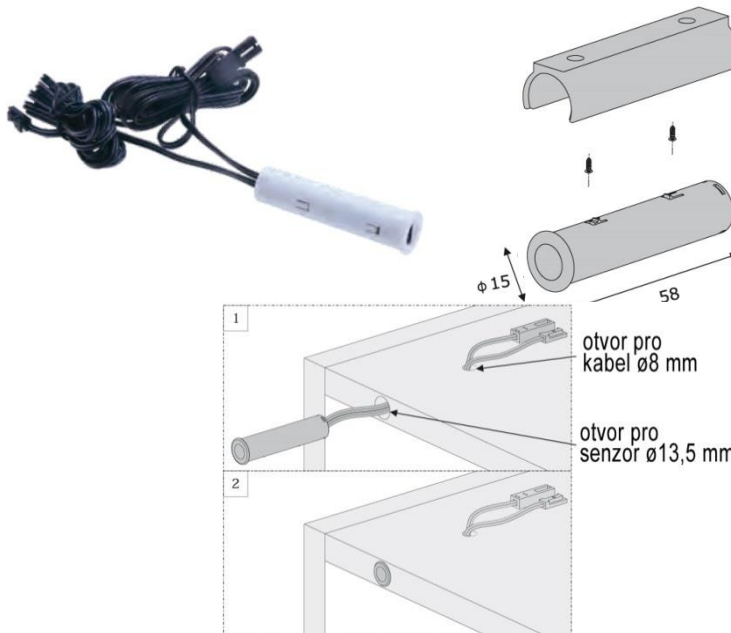

Technické údaje

Napájení :	12V DC
Výstupní proud :	max. 5 A
Typ detekce :	odraz IR paprsku od překážky
Dosah čidla :	50-80 mm
Pracovní teplota :	-20 až +35°C
Rozměry :	ø15x58mm (otvor ø13,5 mm)
Délka kabelů :	1,5m (otvor pro kabel ø8 mm)
Připojovací kabeláž :	kabely s konektory systému JST-M (samice – k LED, samec – ke zdroji)

Instalace a zapojení IR spínače

Zařízení musí zapojovat osoba znalá práce na elektrických zařízeních. Při zapojování a oživování se řiďte příloženým schematem.

Napájecí napětí je 6-24V DC. Zařízení v žádném případě nepřipojujte na elektrorozvodnou síť 230V/50Hz.

V žádném případě nespojujte vodiče na výstupu. Zkrat vede ke zničení zařízení.

Nepřetěžujte výstupy nadměrným proudem. Přetížení vede ke zničení zařízení.

Řídící jednotka i čidlo se k podkladu montuje pomocí příložených vrutů.

Čidlo namontujte tak, aby dveře skříně, byly v bezprostřední blízkosti detekčních LED diod čidla.

V zorném poli čidla nesmějí být umístěny další předměty, od kterých by se odrážel IR paprsek.

Jestliže je odraz IR paprsku od odrazné plochy nedostatečný, nalepte na povrch jiný materiál, např. samolepku

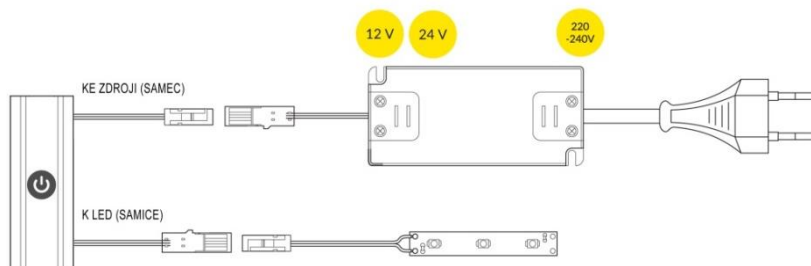

Likvidace odpadů

IR spínače jsou elektronické komponenty a je třeba je po vyřazení z provozu ekologicky zlikvidovat. **V žádném případě je nevyhazujte do komunálního odpadu !!!**

Recyklujte je v souladu se zásadami ochrany životního prostředí a dle zákona č.185/2001Sb. o odpadech, resp. odevzdejte je v místech zpětného odběru elektronických zařízení.

Likvidace obalů je zajištěna ve sdruženém systému EKOKOM.

Likvidace elektroodpadů je zajištěna ve sdruženém systému EKOLAMP a ELEKTROWIN.

